

Reléový indikátor polohy (RIP)

Relaispositionsanzeiger (RIP)
Relay Position Indicator (RIP)
Indicateur relais de position (RIP)
Релейный индикатор положения (РИП)



RIP se používá jako doplňkové zařízení pro membránové uzávěry k jednoznačné indikaci polohy membrány tohoto uzávěru a tím indikaci stavu otevřeno či zavřeno.

RIP nelze osadit na uzávěry NT nebo C.

RIP nelze rovněž osadit na uzávěry typu VAP.

RIP Je ovládán talířem uzávěru. Pokud je talíř v dolní poloze (uzávěr je zavřen), je permanentní magnet uvnitř tělesa RIP v dolní poloze a jazýčkový zátav v hlavě RIP je rozepnut. Při otevření uzávěru je talíř zdvizen, zdvihne magnet pod jazýčkový zátav a ten sepně kontakty.



ARMAGAS s.r.o. Třinec,
tel./fax: +420 - 558 533 547/ 558 536 975
odbyt@armagas.cz

Rozměrové schéma

Die Fläche Schema
Dimensional scheme
Schema des dimensions
Схема размеров

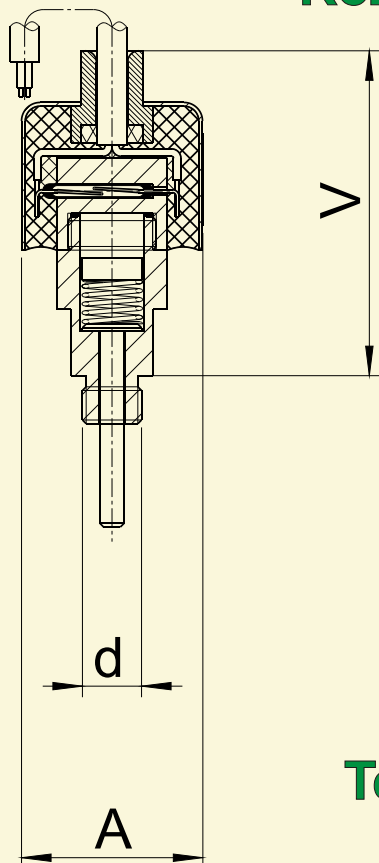

Základní rozměry

Gründlegende Ausmaße - Basic dimensions
Dimensions fondamentales - Основные размеры

	V	A	d	hm.
	[mm]		['']	[kg]
RIP	88	49	G 1/4	0,5

Technické údaje

Technisch daten
Technical data
Caracteristiques techniques
Технические данные

Spínaný výkon [W] Schaltleistung - Switching capacity Capacité d'accouplement - Коммутируемая мощность	max. 50
Spínací proud [A] Schaltstrom - Switching current Extra-courant de fermeture - Коммутируемый ток	max. 0,5
Přechodový odpor [m] Übergangswiderstand - Transition resistance Résistance de transition - Переходное сопротивление	max. 150
Spínací čas [ms] Schaltzeit - Switching time Temps de fermeture - Время срабатывания	max. 1,1
Čas odpadu [ms] Abfallzeit - Drain time Temps de décollage - Время отпущения	max. 0,1
Napětová odolnost [V] Spannungsbeständigkeit - Voltage resistance Résistance de la tension - Стойкость против напряжения	350
Kapacita kontaktu [pF] Kontaktkapazität - Contact capacitance Capacité de contact - Ёмкость контакта	0,5
Izolační odpor [G] Isolationswiderstand - Insulation resistance Résistance d'isolement - Сопротивление изоляции	min. 10

Tvoření objednávacího kódu

Bildung des Bestellungskode
Creating order codes
Formation de code commande
Создание кода заказа

Při objednání stačí za objednávacím kódem uzávěru dopsat " - RIP"



ARMAGAS s.r.o. Třinec,
tel./fax: +420 - 558 533 547/ 558 536 975
odbyt@armagas.cz